

INSPIRON™

GUIDA ALL'INSTALLAZIONE



INSPIRON™

GUIDA ALL'INSTALLAZIONE

Modello normativo: P17F

Tipo normativo: P17F002

Messaggi di N.B., Attenzione e Avvertenza

 **N.B.** Un messaggio di N.B. indica informazioni importanti che contribuiscono a migliorare l'utilizzo del computer.

 **ATTENZIONE:** Un messaggio di **ATTENZIONE** indica un danno potenziale all'hardware o la perdita di dati, e spiega come evitare il problema.

 **AVVERTENZA:** Un messaggio di **AVVERTENZA** indica un rischio di danni materiali, lesioni personali o morte.

Se si è acquistato un computer serie n Dell, qualsiasi riferimento nel presente documento ai sistemi operativi Microsoft Windows non è applicabile.

Questo prodotto incorpora la tecnologia di protezione del copyright che è protetta dai brevetti statunitensi e da altri diritti di proprietà intellettuale di Rovi Corporation. È vietato decodificare e disassemblare il prodotto.

Le informazioni contenute nel presente documento sono soggette a modifica senza preavviso.

© 2011 Dell Inc. Tutti i diritti riservati.

È severamente vietata la riproduzione di questi materiali, con qualsiasi strumento, senza l'autorizzazione scritta di Dell Inc.

Marchi commerciali utilizzati nel presente documento: Dell™, il logo DELL, Inspiron™ e DellConnect™ sono marchi commerciali di Dell Inc. AMD® e Radeon™ sono marchi commerciali o marchi registrati di Advanced Micro Devices, Inc. Microsoft®, Windows® e il logo  del pulsante Start di Windows sono marchi commerciali o marchi registrati di Microsoft Corporation negli Stati Uniti e/o in altri Paesi. Bluetooth® è un marchio registrato di proprietà di Bluetooth SIG, Inc. ed è utilizzato per concessione da Dell. Blu-ray Disc™ è un marchio commerciale della Blu-ray Disc Association.

Altri marchi e nomi commerciali possono essere utilizzati nel presente documento sia in riferimento alle aziende che rivendicano i marchi e i nomi che ai prodotti stessi. Dell Inc. nega qualsiasi partecipazione di proprietà relativa a marchi e nomi commerciali diversi da quelli di sua proprietà.

Sommario

Installazione del portatile Inspiron 5

Prima di installare il computer	5
Collegare l'adattatore c.a.	6
Collegare il cavo di rete (opzionale)	7
Premere il pulsante di alimentazione	8
Installare il sistema operativo	9
Creare il supporto per il ripristino di sistema (scelta consigliata)	10
Abilitare o disabilitare la modalità wireless (opzionale)	12
Connettersi a Internet (opzionale)	14

Uso del portatile Inspiron 18

Caratteristiche della vista destra	18
Caratteristiche della vista sinistra	20
Caratteristiche della vista posteriore	24
Caratteristiche della vista anteriore	26
Spie e indicatori di stato	28

Disabilitazione della carica della batteria	29
Funzionalità della base del computer e della tastiera.	30
Gesti del touchpad	34
Tasti dei controlli multimediali	36
Uso dell'unità ottica	38
Funzionalità dello schermo	40
Rimozione e ricollocamento del coperchio superiore (opzionale).	42
Rimozione e ricollocamento della batteria	46
Funzionalità del software.	48
Dell DataSafe Online Backup.	49
Dell Stage	50

Soluzione dei problemi 52

Codici bip	52
Problemi relativi alla rete.	53

Sommario

Problemi relativi all'alimentazione	54	Servizi in linea	75
Problemi relativi alla memoria	56	Servizio automatizzato di controllo dello stato dell'ordine	76
Blocchi e problemi relativi al software	56	Informazioni sul prodotto	76
Uso degli strumenti di supporto. . .	59	Restituzione di articoli per riparazione in garanzia o per rimborso	77
Dell Support Center	59	Prima di chiamare.	79
My Dell Downloads (I miei download Dell)	61	Come contattare la Dell.	81
Risoluzione dei problemi relativi all'hardware.	61	Ricerca di maggiori informazioni e risorse	82
Dell Diagnostics	62	Specifiche.	84
Ripristino del sistema operativo . . .	65	Appendice.	91
Ripristino configurazione di sistema. . .	66	Informazioni per NOM (Normas Oficiales Mexicanas, Norme ufficiali messicane) o standard ufficiali del Messico (solo per il Messico).	91
Dell DataSafe Local Backup.	67	Indice analitico	92
Supporto per il ripristino di sistema . . .	70		
Dell Factory Image Restore	71		
Come ottenere assistenza	73		
Supporto tecnico e servizio clienti	74		
DellConnect	74		

Installazione del portatile Inspiron

La presente sezione fornisce informazioni sull'installazione del portatile Dell Inspiron.

Prima di installare il computer

Quando si posiziona il computer, accertarsi di avere facile accesso ad una fonte di alimentazione, una ventilazione adeguata e una superficie piana per collocare il computer.

La limitazione del flusso d'aria attorno al portatile potrebbe causarne il surriscaldamento. Per evitare il surriscaldamento, accertarsi di lasciare almeno 10,2 cm sul retro del computer e un minimo di 5,1 cm su tutti gli altri lati. Mai collocare il computer in uno spazio chiuso, come un mobile o un cassetto quando è acceso.

 **AVVERTENZA:** Non ostruire, non introdurre oggetti ed evitare l'accumulo di polvere nelle prese d'aria. Non posizionare il computer Dell, mentre è acceso, in un ambiente con un flusso d'aria ridotto, come una valigetta chiusa, o sulle superfici in tessuto, come le moquette o i tappetini. La limitazione del flusso d'aria può danneggiare il computer, diminuirne le prestazioni o causare un incendio. La ventola viene attivata quando il computer si surriscalda. Il rumore della ventola è normale e non indica alcun problema relativo alla ventola o al computer.

 **ATTENZIONE:** Collocare o impilare oggetti pesanti o taglienti sul computer potrebbe comportare danni permanenti al computer.

Collegare l'adattatore c.a.

Collegare l'adattatore c.a. al computer, quindi collegarlo ad una presa elettrica o ad un limitatore di sovratensione.

⚠ AVVERTENZA: L'adattatore c.a. è compatibile con le prese elettriche in tutto il mondo. I connettori di alimentazione e le ciabatte, tuttavia, variano da un Paese all'altro. L'uso di un cavo incompatibile o un collegamento non corretto del cavo ad una ciabatta o presa elettrica potrebbe provocare incendi o danni permanenti al computer.

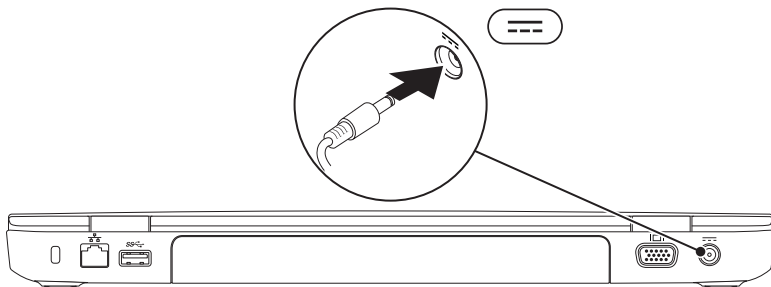

Collegare il cavo di rete (opzionale)

Per utilizzare un collegamento della rete cablata, collegare il cavo di rete.

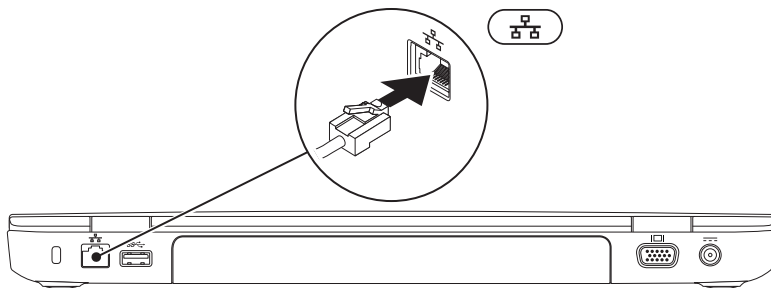

Premere il pulsante di alimentazione

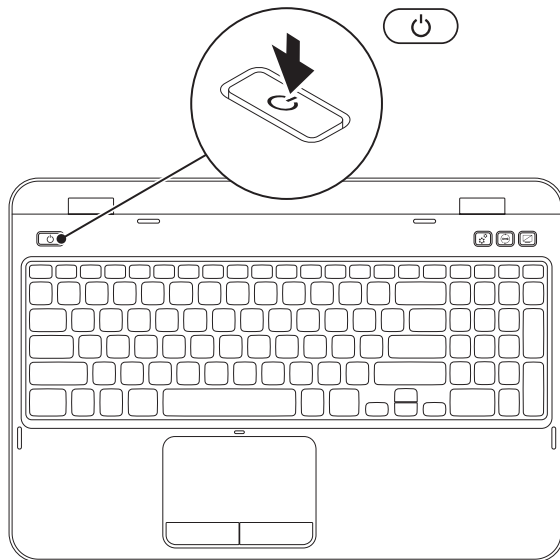



Installare il sistema operativo

Il computer Dell è preconfigurato con il sistema operativo scelto al momento dell'acquisto.

Installare Microsoft Windows

Per installare Microsoft Windows per la prima volta, seguire le istruzioni visualizzate. Questa procedura è obbligatoria e il completamento potrebbe richiedere un po' di tempo. Le schermate dell'installazione di Windows illustrano diverse procedure, incluse l'accettazione dei contratti di licenza, l'impostazione delle preferenze e l'impostazione di una connessione Internet.

 **ATTENZIONE: Non interrompere il processo di installazione del sistema operativo. Questa operazione potrebbe rendere il computer inutilizzabile e sarà necessario reinstallare il sistema operativo.**

 **N.B.** Per prestazioni ottimali del computer, si consiglia di scaricare e installare l'ultima versione del BIOS e dei driver per il computer disponibili all'indirizzo **support.dell.com**.

 **N.B.** Per maggiori informazioni sul sistema operativo e sulle funzionalità, andare al sito **support.dell.com/MyNewDell**.

Installare Ubuntu

Per installare Ubuntu per la prima volta, seguire le istruzioni visualizzate. Per informazioni più specifiche sul sistema operativo, consultare la documentazione di Ubuntu.

Creare il supporto per il ripristino di sistema (scelta consigliata)

 **N.B.** Si consiglia di creare un supporto per il ripristino di sistema non appena si installa Microsoft Windows.



È possibile utilizzare il supporto per il ripristino di sistema per ripristinare il sistema allo stato operativo in cui si trovava quando è stato acquistato il computer, conservando i file di dati (senza la necessità del disco *Sistema operativo*). È possibile utilizzare il supporto per il ripristino di sistema se le modifiche apportate all'hardware, al software, ai driver o alle altre impostazioni del sistema hanno lasciato il computer in uno stato operativo indesiderabile.

Per creare il supporto per il ripristino di sistema è necessario quanto segue:

- Dell DataSafe Local Backup
- Chiave USB con una capacità minima di 8 GB oppure un DVD-R/DVD+R/Blu-ray Disc (opzionale)

 **N.B.** Dell DataSafe Local Backup non supporta i dischi riscrivibili.

Per creare un supporto per il ripristino di sistema:

1. Accertarsi che l'adattatore c.a. sia collegato (consultare "Collegare l'adattatore c.a." a pagina 6).
 2. Inserire il disco o la chiave USB nel computer.
 3. Fare clic su **Start**  → **Tutti i programmi** → **Dell DataSafe Local Backup**.
 4. Fare clic su **Create Recovery Media** (Crea supporto di ripristino).
 5. Seguire le istruzioni visualizzate.
-  **N.B.** Per informazioni sul ripristino del sistema operativo utilizzando il supporto di ripristino di sistema, consultare "Supporto per il ripristino di sistema" a pagina 70.
-  **N.B.** Si consiglia di creare un disco di reimpostazione della password non appena si installa Microsoft Windows. Per maggiori informazioni, consultare il supporto di Windows 7 all'indirizzo support.dell.com/MyNewDell.

Abilitare o disabilitare la modalità wireless (opzionale)

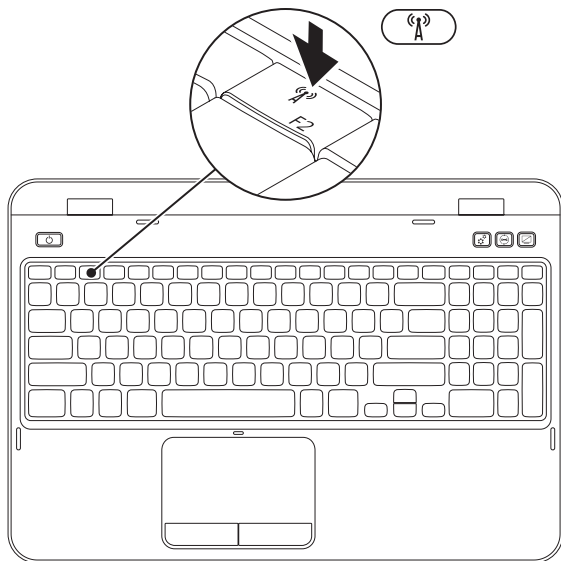

Per abilitare o disabilitare la modalità wireless:

1. Accertarsi che il computer sia acceso.
2. Premere <Fn> insieme al tasto <  > sulla fila dei tasti funzione sulla tastiera.



Viene visualizzato lo stato corrente delle radio wireless.

Modalità wireless abilitata



Modalità wireless disabilitata



3. Premere nuovamente <Fn> insieme al tasto <  > per passare dallo stato abilitato a quello disabilitato della modalità wireless.
-  **N.B.** Il tasto della modalità wireless consente di disattivare rapidamente le radio wireless (Wi-Fi e Bluetooth), come quando viene richiesto di disabilitare tutte le radio wireless su un volo aereo.

Connettersi a Internet (opzionale)

Per connettersi a Internet, sono necessari una connessione di rete o via modem esterno, e un Internet Service Provider (ISP, Provider di servizi Internet).

Se un modem USB o un adattatore WLAN esterno non fa parte dell'ordine iniziale, è possibile acquistarne uno dal sito www.dell.com.

Impostazione di una connessione cablata

- Se si sta utilizzando una connessione remota, collegare la linea telefonica al modem USB esterno opzionale e al connettore a muro del telefono, prima di impostare la connessione Internet.
- Se si sta utilizzando una connessione tramite modem DSL o via cavo/satellitare, contattare l'ISP o il servizio telefonico cellulare per le istruzioni di installazione.

Per completare l'impostazione della connessione Internet cablata, seguire le istruzioni descritte in "Impostazione della connessione Internet" a pagina 15.

Impostazione di una connessione wireless

 **N.B.** Per impostare il router wireless, consultare la documentazione spedita insieme al router.

Prima di poter utilizzare la connessione Internet wireless, è necessario connettersi al router wireless.

Per impostare la connessione ad un router wireless:

1. Accertarsi che la modalità wireless sia abilitata nel sistema (consultare "Abilitare o disabilitare la modalità wireless (opzionale)" a pagina 12).
2. Salvare e chiudere eventuali file aperti ed uscire dagli eventuali programmi in esecuzione.
3. Fare clic su **Start**  → **Pannello di controllo**.
4. Nella casella di ricerca, digitare `rete`, quindi fare clic su **Centro connessioni di rete e condivisione** → **Connessione a una rete**.
5. Seguire le istruzioni visualizzate per completare l'impostazione.

Impostazione della connessione Internet

Gli ISP e le relative offerte variano da Paese a Paese. Contattare l'ISP per le offerte disponibili nel proprio Paese.

Se non è possibile connettersi a Internet, ma è stato possibile connettersi in passato, l'ISP potrebbe avere avuto un'interruzione del servizio. Contattare l'ISP per verificare lo stato del servizio o provare a connettersi nuovamente in un secondo momento.

Avere a portata di mano le informazioni sull'ISP. Se non si dispone di un ISP, la procedura guidata **Connessione a Internet** consente di ottenerne uno.

Installazione del portatile Inspiron

Per impostare la connessione Internet:

1. Salvare e chiudere eventuali file aperti ed uscire dagli eventuali programmi in esecuzione.
2. Fare clic su **Start**  → **Pannello di controllo**.
3. Nella casella di ricerca, digitare *rete*, quindi fare clic su **Centro connessioni di rete e condivisione** → **Configura nuova connessione o rete** → **Connessione a Internet**.

Viene visualizzata la finestra **Connessione a Internet**.

-  **N.B.** Se non si conosce quale tipo di connessione selezionare, fare clic su **Suggerimenti per la scelta** o contattare l'ISP.
4. Seguire le istruzioni visualizzate e utilizzare le informazioni sull'impostazione fornite dall'ISP per completare l'impostazione.

Uso del portatile Inspiron

Questa sezione fornisce informazioni sulle funzionalità disponibili nel portatile Inspiron.

Caratteristiche della vista destra

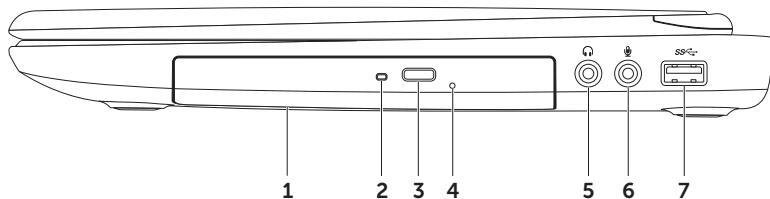



-
- 1 **Unità ottica** – Riproduce o registra CD, DVD e Blu-ray Disc (opzionale). Per maggiori informazioni, consultare “Uso dell’unità ottica” a pagina 38.

 - 2 **Indicatore dell’unità ottica** – Lampeggia quando si preme il pulsante di espulsione dell’unità ottica oppure quando si inserisce un disco, e viene letto.

 - 3 **Pulsante di espulsione dell’unità ottica** – Premere per aprire il cassetto dell’unità ottica.

 - 4 **Foro di espulsione di emergenza** – Usarlo per aprire il cassetto dell’unità ottica se non si apre quando si preme il pulsante di espulsione. Per maggiori informazioni, consultare “Uso del foro di espulsione di emergenza” a pagina 38.

 - 5  **Connettore uscita audio/cuffia** – Si collega ad una coppia di cuffie o ad un altoparlante o sistema audio amplificato.

 - 6  **Connettore ingresso audio/microfono** – Si collega ad un microfono o invia un segnale per l’uso con programmi audio.

 - 7  **Connettore USB 3.0** – Fornisce una trasmissione dei dati più veloce tra il computer e i dispositivi USB.
-

Caratteristiche della vista sinistra

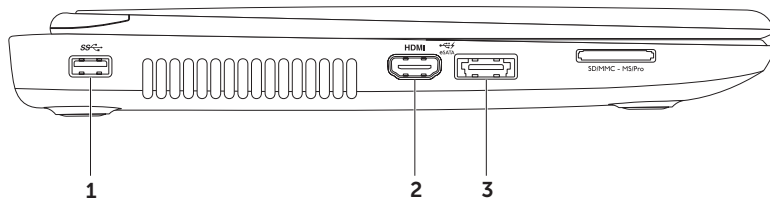

-
-  **Connettore USB 3.0** – Fornisce una trasmissione dei dati più veloce tra il computer e i dispositivi USB.

 -  **Connettore HDMI** – Si collega ad una TV per i segnali audio 5.1 e video.
N.B. Quando usato con un monitor, viene solo letto il segnale video.

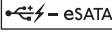
 -  **Connettore combinato eSATA/USB con USB PowerShare** – Si collega a dispositivi di archiviazione compatibili con eSATA (come dischi rigidi o unità ottiche esterne) oppure a dispositivi USB (come un mouse, una tastiera, una stampante, un'unità esterna o un lettore MP3). La funzionalità USB PowerShare consente di caricare dispositivi USB quando il computer è acceso/spento o in stato di sospensione.
N.B. Alcuni dispositivi USB potrebbero non caricarsi quando il computer è spento o in stato di sospensione. In questi casi, accendere il computer per caricare il dispositivo.
N.B. Se si spegne il computer mentre un dispositivo USB si sta caricando, il dispositivo smette di caricarsi. Per continuare la carica, scollegare il dispositivo USB e ricollegarlo.
N.B. La funzionalità USB PowerShare viene automaticamente disattivata quando rimane solo il 10% della durata totale della batteria.
-

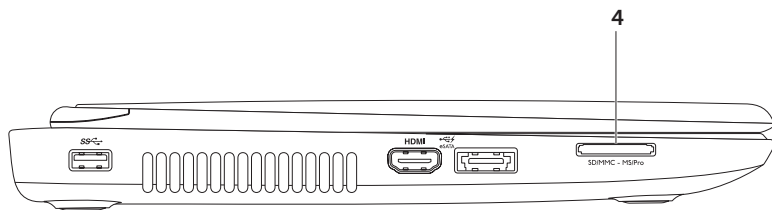

-
- 4** SD/MMC - MS/Pro **Lettoce scheda multimediale 8 in 1** — Fornisce un modo pratico e veloce di visualizzare e condividere foto digitali, musica, video e documenti archiviati nelle schede di memoria. Per le schede di memoria supportate, consultare “Specifiche” a pagina 84.

N.B. Il computer viene fornito con una protezione in plastica installata nello slot per schede multimediali. Le protezioni proteggono gli slot inutilizzati dalla polvere e da altre particelle. Conservare la protezione da usare quando nello slot non è installata alcuna scheda multimediale. Le protezioni di altri computer potrebbero non essere adatte al computer in uso.

Caratteristiche della vista posteriore



1 Slot per cavo di sicurezza — Consente di fissare al computer un cavo di sicurezza disponibile in commercio.

N.B. Prima di acquistare un cavo di sicurezza, accertarsi che entri nello slot per cavo di sicurezza sul computer.

2  **Connettore di rete** — Collega il computer ad una rete o ad un dispositivo di connessione a banda larga se si sta utilizzando una rete cablata.





3  **Connettore USB 3.0** — Fornisce una trasmissione dei dati più veloce tra il computer e i dispositivi USB.

4  **Connettore VGA** — Si collega ad un monitor o proiettore.

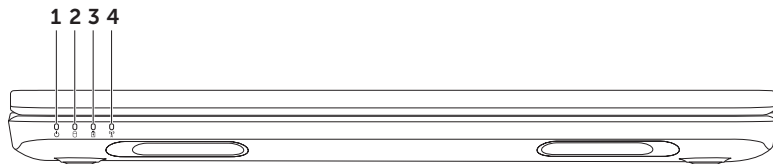
5  **Connettore dell'adattatore c.a.** — Si collega all'adattatore c.a. per alimentare il computer e caricare la batteria.

Caratteristiche della vista anteriore



-
- 1  **Indicatore di alimentazione** — Indica gli stati di alimentazione. Per maggiori informazioni sull'indicatore di alimentazione, consultare "Spie e indicatori di stato" a pagina 28.
-
- 2  **Spia di attività del disco rigido** — Si accende quando il computer legge o scrive dati. Un indicatore bianco fisso indica l'attività del disco rigido.
-  **ATTENZIONE: Per evitare la perdita di dati, non spegnere mai il computer mentre è accesa la spia di attività del disco rigido.**
-
- 3  **Indicatore di stato della batteria** — Indica lo stato del livello di carica della batteria. Per maggiori informazioni sull'indicatore di stato della batteria, consultare "Spie e indicatori di stato" a pagina 28.
- N.B.** La batteria è in carica quando il computer viene alimentato utilizzando l'adattatore c.a.
-
- 4  **Indicatore di stato della modalità wireless** — Si accende quando la modalità wireless è abilitata. Un indicatore bianco fisso indica che la modalità wireless è abilitata.
- N.B.** Per abilitare o disabilitare la modalità wireless, consultare "Abilitare o disabilitare la modalità wireless (opzionale)" a pagina 12.
-

Spie e indicatori di stato

Indicatore di stato della batteria

	Stato degli indicatori	Stato/i del computer	Stato del livello di carica della batteria
Adattatore c.a.	bianco fisso	acceso/in standby/ spento/in ibernazione	in carica
	spento	acceso/in standby/ spento/in ibernazione	completamente caricata
Batteria	giallo fisso	acceso/in standby	batteria scarica (<= 10%)
	spento	acceso/in standby/ spento/in ibernazione	non in carica

 **N.B.** La batteria è in carica quando il computer viene alimentato utilizzando l'adattatore c.a.

Indicatore del pulsante di alimentazione/Indicatore di alimentazione

Stato dell'indicatore	Stato/i del computer
bianco fisso	acceso
bianco sfocato intermittente	in standby
spento	spento/in ibernazione

 **N.B.** Per informazioni sui problemi relativi all'alimentazione, consultare "Problemi relativi all'alimentazione" a pagina 54.

Disabilitazione della carica della batteria





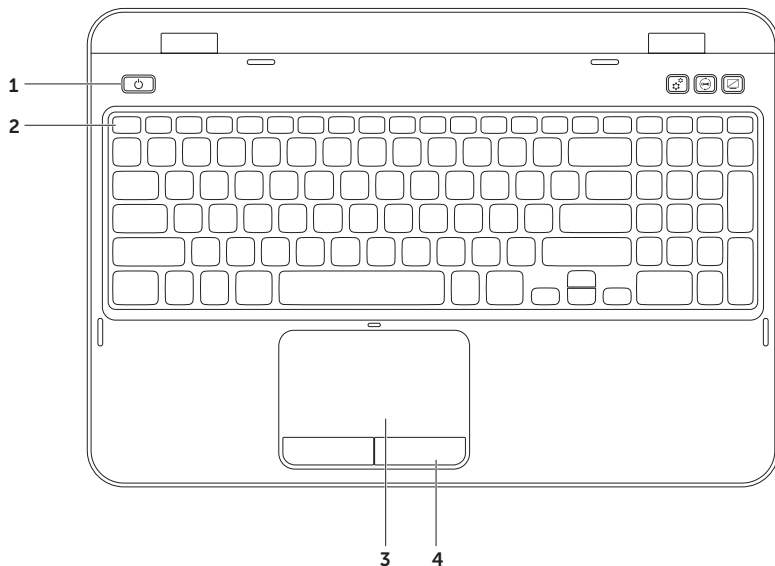

Potrebbe essere necessario disabilitare la funzionalità di carica della batteria su un volo aereo. Per disabilitare rapidamente la funzionalità di carica della batteria:

1. Accertarsi che il computer sia acceso.
2. Fare clic su **Start** .
3. Nella casella di ricerca, digitare `opzioni risparmio energia` e premere <Invio>.
4. Nella finestra **Opzioni risparmio energia**, fare clic su **Dell Battery Meter** per aprire la finestra **Battery Settings** (Impostazioni batteria).
5. Fare clic su **Turn off Battery Charging** (Disattiva carica batteria), quindi fare clic su **OK**.

 **N.B.** È possibile disabilitare la carica della batteria nell'utilità Installazione del sistema (BIOS).

Funzionalità della base del computer e della tastiera



-
- 1**  **Pulsante e indicatore di alimentazione** — Premerlo per accendere o spegnere il computer. L'indicatore sul pulsante indica gli stati di alimentazione. Per maggiori informazioni sull'indicatore del pulsante di alimentazione, consultare "Spie e indicatori di stato" a pagina 28.
-
- 2** **Fila dei tasti funzione** — In questa fila si trovano: il tasto doppio  di abilitazione o disabilitazione dello schermo, il tasto di abilitazione o disabilitazione della modalità wireless , il tasto di abilitazione o disabilitazione del touchpad , i tasti di aumento  o diminuzione  della luminosità e i tasti multimediali. Per maggiori informazioni sui tasti multimediali, consultare "Tasti dei controlli multimediali" a pagina 36.
-
- 3** **Touchpad** — Fornisce la funzionalità di un mouse per spostare il cursore, trascinare o spostare gli articoli selezionati, e di selezione tramite il pulsante sinistro del mouse toccando la superficie.
- Il touchpad supporta le funzionalità di Scorrimento, Gesto rapido e Zoom. Per modificare le impostazioni del touchpad, fare doppio clic sull'icona **Dell Touch pad** (Touchpad Dell) nell'area di notifica del desktop. Per maggiori informazioni, consultare "Gesti del touchpad" a pagina 34.
- N.B.** Per abilitare o disabilitare il touchpad, premere <Fn> insieme al tasto <> nella fila dei tasti funzione sulla tastiera.
-
- 4** **Pulsanti del touchpad** — Forniscono le funzioni di selezione tramite clic con il pulsante sinistro e destro, come quelle di un mouse.
-

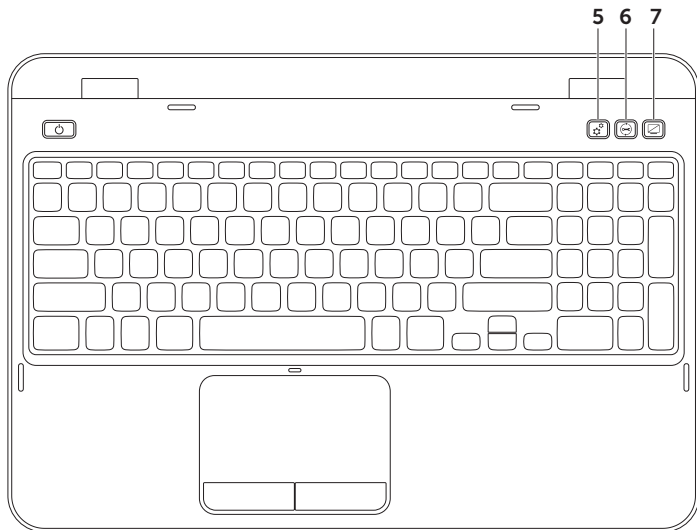



5  **Pulsante Centro PC portatile Windows** – Premerlo per avviare Centro PC portatile Windows. Centro PC portatile Windows fornisce l'accesso rapido alle impostazioni del PC portatile, come controllo della luminosità, Controllo volume, stato della batteria, rete wireless e così via.

6  **Pulsante Dell Support Center** – Premerlo per avviare Dell Support Center. Per maggiori informazioni, consultare "Dell Support Center" a pagina 59.

7  **Pulsante di attivazione/disattivazione dello schermo** – Premerlo per attivare o disattivare lo schermo.

 **N.B.** I pulsanti Centro PC portatile Windows, Dell Support Center e di attivazione/disattivazione dello schermo, funzionano solo nei computer in cui è in esecuzione il sistema operativo Windows.

Gesti del touchpad

-  **N.B.** Per impostazione predefinita, alcuni dei gesti del touchpad possono essere disabilitati. Per modificare le impostazioni dei gesti del touchpad, fare clic su **Start**  → **Pannello di controllo** → **Hardware e suoni** → **Dispositivi e stampanti** → **Mouse**.

Scorrimento

Consente di scorrere tutto il contenuto. La funzionalità di scorrimento include:

Scorrimento automatico verticale —

Consente di scorrere verso l'alto o il basso nella finestra attiva.

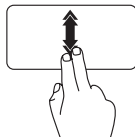

Spostare due dita verso l'alto o il basso velocemente per attivare lo scorrimento automatico verticale.

Toccare il touchpad per interrompere lo scorrimento automatico.

Scorrimento automatico orizzontale —

Consente di scorrere verso sinistra o destra nella finestra attiva.

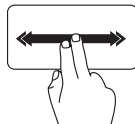

Spostare due dita verso sinistra o destra velocemente per attivare lo scorrimento automatico orizzontale.

Toccare il touchpad per interrompere lo scorrimento automatico.

Zoom

Consente di aumentare o diminuire l'ingrandimento del contenuto della schermata. La funzionalità di zoom include:

Pizzico — Consente di ingrandire o ridurre la finestra separando le due dita o avvicinandole insieme sul touchpad.

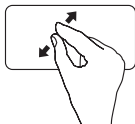

Per ingrandire:

Separare le due dita per ingrandire la vista della finestra attiva.

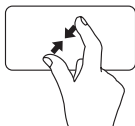

Per ridurre:

Avvicinare insieme le due dita per ridurre la vista della finestra attiva.

Gesto rapido

Consente di scorrere il contenuto avanti o indietro in base alla direzione del gesto rapido.

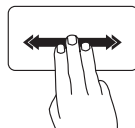

Spostare tre dita rapidamente nella direzione desiderata per scorrere il contenuto nella finestra attiva.

Tasti dei controlli multimediali

I tasti dei controlli multimediali si trovano sulla fila dei tasti funzione sulla tastiera. Per utilizzare i controlli multimediali, premere il tasto richiesto. È possibile configurare i tasti dei controlli multimediali sulla tastiera utilizzando l'utilità **Installazione del sistema** (BIOS) oppure **Centro PC portatile Windows**.

Installazione del sistema

1. Premere <F2> durante il Power-On Self-Test (POST, Auto-test all'accensione) per accedere all'utilità Installazione del sistema (BIOS).
2. In **Function Key Behavior** (Comportamento tasti funzione), selezionare **Multimedia Key First** (Prima tasti multimediali) o **Function Key First** (Prima tasti funzione).

Function Key First (Prima tasti funzione) — Questa è l'opzione predefinita. Premere qualsiasi tasto funzione per eseguire la funzione associata. Per l'azione multimediale, premere <Fn> + il tasto multimediale richiesto.

Multimedia Key First (Prima tasti multimediali) — Premere qualsiasi tasto multimediale per eseguire l'azione multimediale associata. Per la funzione, premere <Fn> + il tasto funzione richiesto.

 **N.B.** L'opzione **Multimedia Key First** (Prima tasti multimediali) è attiva solo nel sistema operativo.

Centro PC portatile Windows

1. Premere i tasti <⊞><X> o premere il pulsante Centro PC portatile Windows  per avviare Centro PC portatile Windows.
2. In **Riga tasti funzione**, selezionare **Tasto funzione** oppure **Tasto multimediale**.



 Riproduce il brano o capitolo precedente

 Riproduce o mette in pausa

 Riproduce il brano o capitolo successivo

 Abbassa il livello del volume

 Aumenta il livello del volume

 Disattiva l'audio

Uso dell'unità ottica

△ ATTENZIONE: Non esercitare pressione sul cassetto dell'unità ottica quando lo si apre o lo si chiude. Lasciare chiuso il cassetto dell'unità ottica quando non si utilizza l'unità.

△ ATTENZIONE: Non spostare il computer durante la riproduzione o la registrazione di un disco.

L'unità ottica riproduce o registra CD e DVD. Accertarsi che il lato con la stampa o la scritta sia rivolto verso l'alto quando si posiziona un disco nel cassetto dell'unità ottica.

Per collocare un disco nell'unità ottica:

1. Premere il pulsante di espulsione dell'unità ottica, che si trova sull'unità ottica.
2. Estrarre il cassetto dell'unità ottica.
3. Inserire il disco, con l'etichetta rivolta verso l'alto, al centro del cassetto dell'unità ottica e posizionare il disco sull'alberino.
4. Spingere il cassetto dell'unità ottica nell'unità.

Uso del foro di espulsione di emergenza

Se il cassetto dell'unità ottica non si apre quando si preme il pulsante di espulsione, è possibile utilizzare il foro di espulsione di emergenza per aprire il cassetto dell'unità. Per aprire il cassetto dell'unità usando il foro di espulsione di emergenza:

1. Spegnerne il computer.
2. Inserire una piccola puntina da disegno o un fermaglio per documenti non piegato nel foro di espulsione di emergenza e spingere con fermezza fino all'apertura del cassetto dell'unità.

-
- 1 disco
 - 2 alberino
 - 3 cassetto dell'unità ottica
 - 4 foro di espulsione di emergenza
 - 5 pulsante di espulsione dell'unità ottica
-

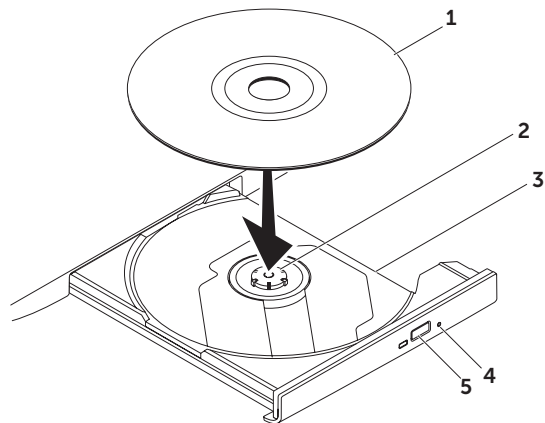

Funzionalità dello schermo

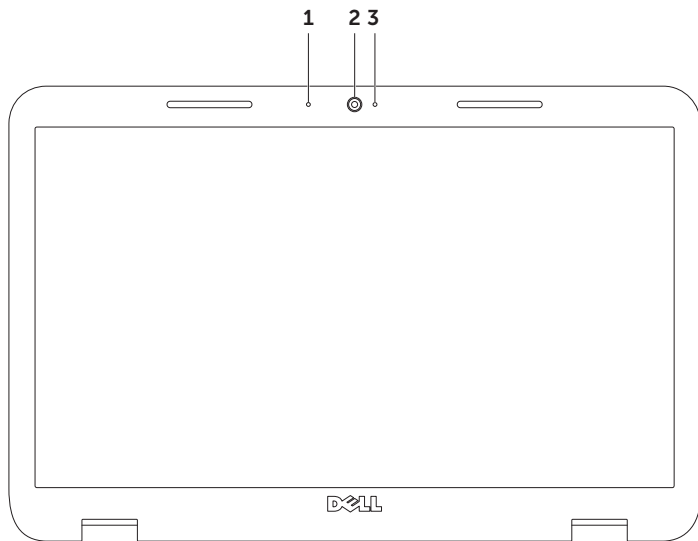

-
- 1 Microfono** — Fornisce audio di alta qualità per videoconferenze e registrazioni vocali.
 - 2 Fotocamera** — Fotocamera incorporata per acquisizione video, conferenze e comunicazioni via chat.
 - 3 Indicatore della fotocamera** — Indica se la fotocamera è accesa o spenta. Un indicatore bianco fisso indica l'attività della fotocamera.
-

Rimozione e ricollocamento del coperchio superiore (opzionale)

 **AVVERTENZA:** Prima di iniziare le procedure descritte in questa sezione, seguire le istruzioni di sicurezza spedite insieme al computer.

 **AVVERTENZA:** Prima di rimuovere il coperchio superiore, arrestare il sistema e rimuovere i cavi esterni (incluso l'adattatore c.a.).

Per rimuovere il coperchio superiore:

1. Spegner il computer e chiudere lo schermo.
2. Tenere premuto il pulsante di sblocco del coperchio superiore, quindi far scorrere il coperchio superiore.

 **N.B.** È possibile acquistare ulteriori coperchi superiori sostituibili all'indirizzo **dell.com**.

- 1 retro del computer
- 2 coperchio superiore
- 3 pulsante di sblocco del coperchio superiore

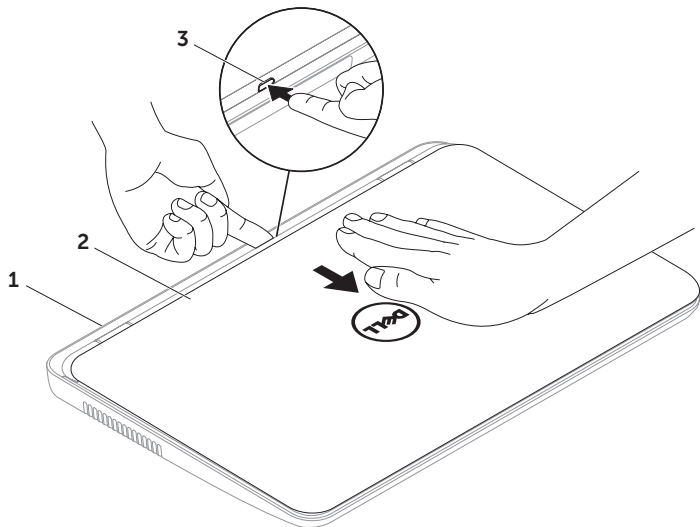

Uso del portatile Inspiron

Per ricollocare il coperchio superiore:

 **N.B.** Accertarsi che il logo Dell sia rivolto verso il retro del computer mentre si riposiziona il coperchio superiore.

1. Allineare il coperchio superiore sul retro dello schermo.
2. Far scorrere il coperchio superiore finché scatta in posizione. Accertarsi che non vi siano spazi vuoti tra il coperchio superiore e il coperchio sul retro dello schermo.

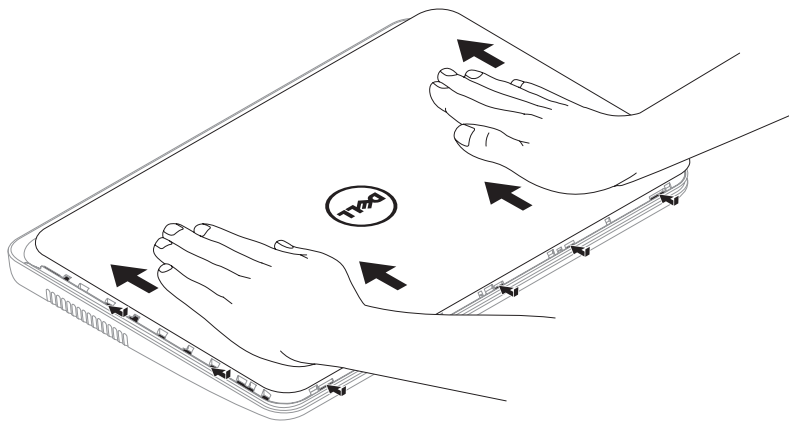

Rimozione e ricollocamento della batteria

 **AVVERTENZA:** Prima di iniziare le procedure descritte in questa sezione, seguire le istruzioni di sicurezza spedite insieme al computer.

 **AVVERTENZA:** L'uso di una batteria incompatibile potrebbe aumentare il rischio di incendi o esplosioni. Questo computer deve utilizzare solo una batteria acquistata da Dell. Non utilizzare batterie di altri computer.

 **AVVERTENZA:** Prima di rimuovere la batteria, arrestare il sistema e rimuovere i cavi esterni (incluso l'adattatore c.a.).

Per rimuovere la batteria:

1. Spegner il computer e capovolgerlo.
2. Far scorrere la chiusura a scatto della batteria e il dispositivo di chiusura del blocco del vano batteria nelle posizioni di sblocco.
3. Far scorrere ed estrarre la batteria dall'alloggiamento della batteria.

Per ricollocare la batteria:

1. Far scorrere la batteria nel relativo alloggiamento fino a farla scattare in posizione.
2. Far scorrere il dispositivo di chiusura del blocco del vano batteria fino alla posizione di blocco.

Uso del portatile Inspiron

- 1** dispositivo di chiusura del blocco del vano batteria
- 2** batteria
- 3** chiusura a scatto della batteria

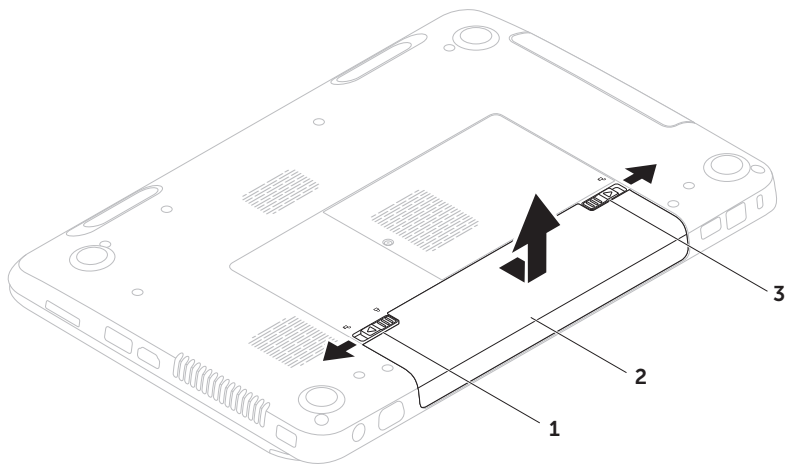

Funzionalità del software

Riconoscimento facciale FastAccess

Il computer potrebbe disporre della funzionalità di riconoscimento facciale FastAccess.

Questa funzionalità consente di proteggere il computer Dell imparando l'aspetto univoco del volto dell'utente e utilizzandolo per verificare l'identità dell'utente, in modo da fornire automaticamente le informazioni di accesso, quando normalmente queste informazioni dovrebbero essere immesse manualmente dall'utente (come per l'accesso ad un account di Windows o nei siti Web protetti). Per maggiori informazioni, fare clic su **Start**  → **Tutti i programmi** → **FastAccess**.

Produttività e comunicazione

È possibile utilizzare il computer per creare presentazioni, brochure, cartoline di auguri, opuscoli e fogli di calcolo. È anche possibile modificare e visualizzare fotografie e immagini digitali. Controllare l'ordine di acquisto per il software installato nel computer.



Dopo essersi connessi a Internet, è possibile accedere a siti Web, impostare un account di posta elettronica e caricare o scaricare file.

Svago e supporti multimediali

È possibile utilizzare il computer per guardare video, giocare, creare CD/DVD, ascoltare musica e stazioni radio Internet.

È possibile scaricare o copiare immagini e file video da dispositivi portatili, quali fotocamere digitali e telefoni cellulari. Le applicazioni software opzionali consentono di organizzare e creare file video e musicali che possono essere registrati su disco, salvati su prodotti portatili quali lettori MP3 e dispositivi palmari per lo svago, o riprodotti e visualizzati direttamente in TV, proiettori e apparecchiature home theater collegati.

Dell DataSafe Online Backup

-  **N.B.** Dell DataSafe Online è supportato solo da sistemi operativi Windows.
-  **N.B.** Si consiglia una connessione a banda larga per alte velocità di upload/download.

Dell DataSafe Online è un servizio di backup e ripristino automatizzato che consente di proteggere i dati e altri file importanti da incidenti catastrofici tipo furto, incendio e calamità naturali. È possibile accedere al servizio nel sistema utilizzando un account protetto da password.

Per maggiori informazioni, andare al sito **DellDataSafe.com**.

Per pianificare i backup:

1. Fare doppio clic sull'icona  di Dell DataSafe Online nell'area di notifica del desktop.
2. Seguire le istruzioni visualizzate.

Dell Stage

Il software Dell Stage installato nel sistema fornisce l'accesso alle applicazioni multimediali preferite dall'utente.

Per avviare Dell Stage, fare clic su **Start**  → **Tutti i programmi** → **Dell Stage** → **Dell Stage**.

 **N.B.** È possibile avviare alcune delle applicazioni in Dell Stage dal menu **Tutti i programmi**.

È possibile personalizzare Dell Stage come segue:

- Risistemare il collegamento di un'applicazione — Selezionare e tenere fermo il collegamento dell'applicazione finché lampeggia, quindi trascinarlo nella posizione desiderata in Dell Stage.
- Ridurre a icona — Trascinare la finestra di Dell Stage nella parte inferiore della schermata.
- Personalizzare — Selezionare l'icona delle impostazioni, quindi scegliere l'opzione desiderata.

Quelle che seguono sono le applicazioni disponibili in Dell Stage:

 **N.B.** Alcune delle applicazioni potrebbero non essere disponibili in base alle scelte fatte al momento dell'acquisto del computer.

- **MUSIC (Musica)** — Per riprodurre musica o sfogliare i file musicali per album, artista o titolo del brano. È anche possibile ascoltare le stazioni radio di tutto il mondo. L'applicazione Napster opzionale consente di scaricare canzoni quando si è connessi a Internet.
- **YOUPAINT** — Per disegnare e modificare le immagini.
- **DOCUMENTS (Documenti)** — Fornisce l'accesso rapido alla cartella Documenti nel sistema.

- **PHOTO (FOTO)** — Per visualizzare, organizzare o modificare le immagini. È possibile creare presentazioni e raccolte di immagini, e caricarle in **Facebook** o **Flickr** quando si è connessi a Internet.
- **DELL WEB (WEB DELL)** — Fornisce un'anteprima di fino a quattro pagine Web preferite. Fare clic sull'anteprima della pagina Web per aprirla nel browser Web.
- **VIDEO** — Per visualizzare i video. L'applicazione CinemaNow opzionale consente di acquistare o noleggiare film e spettacoli televisivi quando si è connessi a Internet.
- **SHORTCUTS (COLLEGAMENTI)** — Fornisce l'accesso rapido ai programmi utilizzati di frequente.
- **STICKYNOTES (NOTE ADESIVE)** — Consente di creare note o promemoria. Queste note verranno visualizzate nella bacheca al successivo accesso a STICKYNOTES (NOTE ADESIVE). È anche possibile salvare le note sul desktop.
- **WEB TILE (FINESTRA WEB)** — Fornisce un'anteprima fino a quattro pagine Web preferite. La finestra consente di aggiungere, modificare o eliminare l'anteprima di una pagina Web. Fare clic sull'anteprima della pagina Web per aprirla nel browser Web. È possibile inoltre creare più Web Tile (Finestre Web) tramite Apps Gallery (Galleria applicazioni).

Soluzione dei problemi

La presente sezione fornisce informazioni sulla risoluzione dei problemi relativi al computer. Se non è possibile risolvere il problema utilizzando le seguenti istruzioni, consultare "Uso degli strumenti di supporto" a pagina 59 o "Come contattare la Dell" a pagina 81.

⚠ AVVERTENZA: Solo il personale di assistenza qualificato dovrebbe rimuovere il coperchio del computer. Consultare il *Service Manual* (Manuale di servizio) all'indirizzo support.dell.com/manuals per istruzioni di manutenzione avanzate.

Codici bip

In caso di errori o problemi, è possibile che all'avvio il computer emetta una serie di bip. Questa serie di bip, detta codice bip, identifica un problema. Se ciò accade, annotare il codice bip e contattare la Dell (consultare "Come contattare la Dell" a pagina 81) per assistenza.

✎ N.B. Per sostituire le parti, consultare il *Service Manual* (Manuale di servizio) all'indirizzo **support.dell.com**.

Codice bip	Possibile problema
Uno	Possibile guasto alla scheda di sistema — Errore di checksum della ROM BIOS
Due	Nessuna RAM rilevata N.B. Se si è installato o sostituito il modulo di memoria, accertarsi che il modulo di memoria sia inserito correttamente.
Tre	Possibile guasto alla scheda di sistema — Errore del chipset
Quattro	Errore di lettura/scrittura della RAM
Cinque	Errore dell'orologio in tempo reale
Sei	Guasto alla scheda video o al chip
Sette	Guasto al processore
Otto	Guasto allo schermo

Problemi relativi alla rete

Connessioni wireless

Se si perde la connessione di rete wireless —

Il router wireless non è in linea oppure la modalità wireless è stata disabilitata nel sistema.

- Controllare il router wireless per accertarsi che sia alimentato e collegato all'origine dati (modem via cavo o hub di rete).
- Verificare che la modalità wireless sia abilitata nel computer (consultare "Abilitare o disabilitare la modalità wireless (opzionale)" a pagina 12).
- Ristabilire la connessione al router wireless (consultare "Impostazione di una connessione wireless" a pagina 15).
- È possibile che un'interferenza stia bloccando o interrompendo la connessione wireless. Provare a spostare il computer più vicino al router wireless.

Collegamenti cablati

Se si perde la connessione di rete cablata —

Il cavo di rete è staccato o danneggiato.

Controllare il cavo di rete per verificare che sia collegato e non danneggiato.

Problemi relativi all'alimentazione

Se l'indicatore di alimentazione è spento — Il computer è spento, in modalità di ibernazione o non riceve alimentazione.

- Premere il pulsante di alimentazione. Il computer riprende il normale funzionamento se è spento o in modalità di ibernazione.
- Riposizionare il cavo dell'adattatore c.a. nel connettore di alimentazione sul computer, nell'adattatore c.a. e nella presa elettrica.
- Se il cavo dell'adattatore c.a. è collegato ad una ciabatta, verificare che la ciabatta sia collegata ad una presa elettrica e che la ciabatta sia accesa. Per verificare che il computer si accenda correttamente, escludere anche dispositivi di protezione dell'alimentazione, ciabatte e cavi prolunga di alimentazione.

- Accertarsi che la presa elettrica funzioni testandola con un altro dispositivo, come una lampada.
- Controllare i collegamenti del cavo dell'adattatore c.a. Se l'adattatore c.a. dispone di un indicatore, accertarsi che tale indicatore sull'adattatore c.a. sia acceso.
- Se il problema persiste, rivolgersi alla Dell (consultare "Come contattare la Dell" a pagina 81).

Se l'indicatore di alimentazione è bianco fisso e il computer non risponde — Lo schermo potrebbe non rispondere.

- Premere il pulsante di alimentazione finché il computer si spegne, quindi riaccenderlo.
- Se il problema persiste, rivolgersi alla Dell (consultare "Come contattare la Dell" a pagina 81).

Se l'indicatore di alimentazione è bianco sfocato intermittente — Il computer è in modalità di standby oppure lo schermo non risponde.

- Per riprendere il normale funzionamento, premere un tasto sulla tastiera, spostare il mouse collegato o un dito sul touchpad, oppure premere il pulsante di alimentazione.
- Se lo schermo non risponde, premere il pulsante di alimentazione fino allo spegnimento del computer, quindi riaccenderlo.
- If the problem persists, contact Dell (see "Come contattare la Dell" a pagina 81).

Se si verifica un'interferenza che ostacola la ricezione nel computer — Un segnale indesiderato sta creando interferenza interrompendo o bloccando altri segnali.

Alcune possibili cause di interferenza sono:

- Cavi prolunga di alimentazione, della tastiera e del mouse.
- Troppi dispositivi collegati ad una ciabatta.
- Più ciabatte collegate alla stessa presa elettrica.

Problemi relativi alla memoria

Se viene visualizzato un messaggio di memoria insufficiente —

- Salvare e chiudere eventuali file aperti ed uscire dagli eventuali programmi in esecuzione che non si stanno utilizzando per vedere se ciò risolve il problema.
- Consultare la documentazione del software per i requisiti minimi di memoria. Se necessario, installare memoria aggiuntiva (consultare il *Service Manual* [Manuale di servizio] all'indirizzo support.dell.com/manuals).
- Riposizionare il/i modulo/i di memoria nel/nei connettore/i (consultare il *Service Manual* [Manuale di servizio] all'indirizzo support.dell.com/manuals).
- Se il problema persiste, rivolgersi alla Dell (consultare "Come contattare la Dell" a pagina 81).

Se si verificano altri problemi relativi alla memoria —

- Run Dell Diagnostics (see "Dell Diagnostics" a pagina 62).
- If the problem persists, contact Dell (see "Come contattare la Dell" a pagina 81).

Blocchi e problemi relativi al software

Se il computer non si avvia — Accertarsi che il cavo dell'adattatore c.a. sia saldamente collegato al computer e alla presa elettrica.

Se un programma smette di rispondere —

Terminare il programma:

1. Premere contemporaneamente <Ctrl><MAIUSC><Esc>.
2. Fare clic su **Applicazioni**.
3. Fare clic sul programma che non risponde.
4. Fare clic su **Termina operazione**.

Se un programma si blocca ripetutamente —

Controllare la documentazione del software.
Se necessario, disinstallare e poi reinstallare il programma.

 **N.B.** Il software di solito include le istruzioni di installazione nella documentazione o nel CD.

Se il computer smette di rispondere o viene visualizzata una schermata blu —

 **ATTENZIONE: È possibile che i dati vengano persi, se non è possibile effettuare l'arresto del sistema operativo.**

Se non è possibile ottenere una risposta premendo un tasto sulla tastiera, spostando il mouse collegato o un dito sul touchpad, premere il pulsante di alimentazione per almeno da 8 a 10 secondi fino allo spegnimento del computer, quindi riavviare il sistema.

Se un programma è progettato per un sistema operativo Microsoft Windows precedente —

Eseguire Verifica guidata compatibilità programmi. Verifica guidata compatibilità programmi configura un programma in modo tale che venga eseguito in un ambiente simile ad una versione precedente del sistema operativo Microsoft Windows.

Per eseguire Verifica guidata compatibilità programmi:

1. Fare clic su **Start**  → **Pannello di controllo** → **Programmi** → **Esegui programmi creati per versioni precedenti di Windows**.
2. Nella schermata iniziale, fare clic su **Avanti**.
3. Seguire le istruzioni visualizzate.

Soluzione dei problemi

Se si verificano altri problemi relativi al software —



- Eseguire immediatamente il backup dei file.
- Utilizzare un programma antivirus per controllare il disco rigido o i CD.
- Salvare e chiudere eventuali file o programmi aperti e arrestare il sistema dal menu **Start** .
- Controllare la documentazione del software o contattare il produttore del software per informazioni sulla risoluzione dei problemi:
 - Accertarsi che il programma sia compatibile con il sistema operativo installato nel computer.
 - Accertarsi che il computer soddisfi i requisiti hardware minimi necessari per eseguire il software. Per informazioni, consultare la documentazione del software.
- Accertarsi di aver installato e configurato correttamente il programma.
- Verificare che i driver dei dispositivi non vadano in conflitto con il programma.
- Se necessario, disinstallare e poi reinstallare il programma.
- Annotare qualsiasi messaggio di errore che viene visualizzato per facilitare la risoluzione dei problemi quando si contatta la Dell.

Uso degli strumenti di supporto

Dell Support Center

Tutto il supporto necessario a portata di mano.

Dell Support Center fornisce avvisi di sistema, offerte di miglioramento delle prestazioni, informazioni di sistema e collegamenti ad altri strumenti e servizi diagnostici Dell.

Per avviare l'applicazione, premere il pulsante  Dell Support Center sulla tastiera o fare clic su **Start**  → **Tutti i programmi** → **Dell** → **Dell Support Center** → **Launch Dell Support Center** (Avvia Dell Support Center).

La pagina iniziale di **Dell Support Center** visualizza il numero di modello, il Service Tag, il codice di servizio espresso, lo stato della garanzia del computer, e gli avvisi sul miglioramento delle prestazioni del sistema.

La pagina iniziale fornisce anche i collegamenti per accedere a:

PC Checkup — Per eseguire la diagnostica dell'hardware, vedere quale programma occupa la memoria massima nel disco rigido e tenere traccia delle modifiche apportate ogni giorno al sistema.

Utilità di PC Checkup

- **Drive Space Manager** (Gestione spazio unità) — Per gestire il disco rigido usando una rappresentazione visiva dello spazio occupato da ogni tipo di file.
- **Performance and Configuration History** (Cronologia prestazioni e configurazione) — Per monitorare gli eventi del sistema e le modifiche apportate nel tempo. Questa utilità visualizza tutte le analisi dell'hardware, i test, le modifiche di sistema, gli eventi critici e i punti di ripristino, il giorno in cui si sono verificati.

Uso degli strumenti di supporto

Detailed System Information (Informazioni di sistema dettagliate) — Per visualizzare le informazioni dettagliate sulle configurazioni dell'hardware e del sistema operativo; per accedere alle copie dei contratti di assistenza, alle informazioni sulla garanzia e alle opzioni di rinnovo della garanzia.

Get Help (Ulteriori informazioni) — Per visualizzare le opzioni di Technical Support (Supporto tecnico), Customer Support (Supporto tecnico), Tours and Training (Presentazioni e training), Online Tools (Strumenti in linea), Owner's Manual (Manuale del proprietario), Warranty Information (Informazioni sulla garanzia), FAQs (Domande frequenti) Dell, e così via.

Backup and Recovery (Backup e ripristino) — Per creare un supporto di ripristino, avviare lo strumento di ripristino e il backup dei file in linea.

System Performance Improvement Offers (Offerte miglioramento prestazioni del sistema) — Per acquisire soluzioni software e hardware che contribuiscono a migliorare le prestazioni del sistema.

Per maggiori informazioni su **Dell Support Center** e per scaricare e installare gli strumenti di supporto disponibili, andare al sito **DellSupportCenter.com**.

My Dell Downloads (I miei download Dell)

 **N.B.** My Dell Downloads (I miei download Dell) potrebbe non essere disponibile in tutti i Paesi.

Alcuni dei software preinstallati nel nuovo computer Dell, non includono un CD o DVD di backup. Questo software è disponibile nel sito Web My Dell Downloads (I miei download Dell). Da questo sito Web, è possibile scaricare il software disponibile per la reinstallazione oppure creare il proprio supporto di backup.

Per registrare e utilizzare My Dell Downloads (I miei download Dell):

1. Andare al sito **DownloadStore.dell.com/media**.
2. Seguire le istruzioni visualizzate per registrarsi e scaricare il software.
3. Reinstallare il software o creare un supporto di backup per uso futuro.

Risoluzione dei problemi relativi all'hardware

Se un dispositivo non viene rilevato durante l'installazione del sistema operativo o viene rilevato, ma non viene configurato correttamente, è possibile utilizzare **Risoluzione dei problemi relativi all'hardware** per risolvere l'incompatibilità.

Per avviare Risoluzione dei problemi relativi all'hardware:

1. Fare clic su **Start**  → **Guida e supporto tecnico**.
2. Digitare *risoluzione dei problemi relativi all'hardware* nel campo di ricerca e premere <Invio> per avviare la ricerca.
3. Tra i risultati della ricerca, selezionare l'opzione che al meglio descrive il problema e seguire la restante procedura di risoluzione dei problemi.

Dell Diagnostics

Se si verifica un problema relativo al computer, eseguire i controlli in “Blocchi e problemi relativi al software” a pagina 56 ed eseguire Dell Diagnostics prima di rivolgersi alla Dell per supporto tecnico.

Accertarsi che il dispositivo di cui si desidera eseguire il test venga visualizzato nell'utilità Installazione del sistema e sia attivo. Per accedere all'utilità Installazione del sistema (BIOS), accendere il computer (o riavviare il sistema) e premere <F2> quando viene visualizzato il logo Dell.

Avvio di Dell Diagnostics

Quando si esegue Dell diagnostics, il sistema richiama l'Enhanced Pre-boot System Assessment (ePSA, Valutazione sistema preavvio potenziata). L'ePSA include una serie di test diagnostici per dispositivi come la scheda di sistema, la tastiera, lo schermo, la memoria, il disco rigido e così via.

1. Accendere il computer (o riavviare il sistema).
2. Quando viene visualizzato il logo DELL, premere immediatamente <F12>.
-  **N.B.** Se si attende troppo a lungo e viene visualizzato il logo del sistema operativo, continuare ad attendere fino alla visualizzazione del desktop di Microsoft Windows; quindi, arrestare il sistema e riprovare.
3. Selezionare **Diagnostics** (Diagnostica) dal menu di avvio e premere <Invio>.

Durante la valutazione, rispondere alle domande visualizzate.

- Se viene rilevato un errore, il computer si arresta e viene emesso un segnale acustico. Per interrompere la valutazione e riavviare il sistema, premere <n>; per passare alla verifica successiva, premere <y>; per ripetere il test del componente non funzionante, premere <r>.

- Se si rilevano errori durante la Enhanced Pre-boot System Assessment (Valutazione sistema preavvio avanzata), annotare il/i codice/i di errore e rivolgersi alla Dell (per maggiori informazioni, consultare "Come contattare la Dell" a pagina 81).

Se l'Enhanced Pre-boot System Assessment (ePSA, Valutazione sistema preavvio potenziata) viene completata correttamente, viene visualizzato il seguente messaggio
"Do you want to run the remaining memory tests? This will take about 30 minutes or more. Do you want to continue? (Recommended)" (Eseguire i test rimanenti per la memoria? Questa operazione richiede almeno 30 minuti. Continuare? [Scelta consigliata]).

Se si verificano problemi relativi alla memoria, premere <y>, altrimenti premere <n>. Viene visualizzato il seguente messaggio: "Enhanced Pre-boot System Assessment Complete" (Valutazione sistema preavvio potenziata completata).

Fare clic su <Exit> (Esci) per riavviare il sistema.

Ripristino del sistema operativo

È possibile ripristinare il sistema operativo nel computer usando una delle seguenti opzioni:

△ ATTENZIONE: L'uso di Dell Factory Image Restore o del disco *Sistema operativo* per ripristinare il sistema operativo, elimina definitivamente tutti i file di dati presenti nel computer. Se possibile, eseguire il backup dei file di dati prima di utilizzare queste opzioni.

Opzione	Uso
Ripristino configurazione di sistema	come prima soluzione
Dell DataSafe Local Backup	quando Ripristino configurazione di sistema non risolve il problema
Supporto per il ripristino di sistema	quando un errore del sistema operativo impedisce l'uso di Ripristino configurazione di sistema e di Dell DataSafe Local Backup quando si installa il software preinstallato Dell in un disco rigido installato di recente
Dell Factory Image Restore	per ripristinare il sistema allo stato operativo in cui si trovava quando l'utente ha ricevuto il computer
Disco <i>Sistema operativo</i>	per reinstallare solo il sistema operativo nel computer



 **N.B.** Il disco *Sistema operativo* potrebbe non essere spedito insieme al computer.

Ripristino configurazione di sistema

I sistemi operativi Microsoft Windows forniscono un'opzione Ripristino configurazione di sistema che consente di ripristinare il sistema ad uno stato operativo precedente (senza influire sui file di dati), se le modifiche all'hardware, al software o ad altre impostazioni del sistema hanno lasciato il computer in uno stato operativo indesiderato. Eventuali modifiche che Ripristino configurazione di sistema apporta al sistema sono completamente reversibili.

 **ATTENZIONE: Eseguire backup regolari dei file di dati. Ripristino configurazione di sistema non monitora i file di dati né li ripristina.**

Avvio di Ripristino configurazione di sistema

1. Fare clic su **Start** .
2. Nella casella di ricerca, digitare `ripristino configurazione di sistema` e premere <Invio>.
 **N.B.** Potrebbe venire visualizzata la finestra **Controllo account utente**. Se l'utente è un amministratore del computer, fare clic su **Continua**; altrimenti, rivolgersi all'amministratore per continuare l'azione desiderata.
3. Fare clic su **Avanti** e seguire le istruzioni visualizzate.

Nel caso in cui Ripristino configurazione di sistema non abbia risolto il problema, è possibile annullare l'ultimo ripristino della configurazione di sistema.

Annullamento dell'ultimo Ripristino configurazione di sistema

 **N.B.** Prima di annullare l'ultimo ripristino della configurazione di sistema, salvare e chiudere tutti i file aperti e uscire dagli eventuali programmi in esecuzione. Non modificare, aprire o eliminare alcun file, o programma, prima del completamento del ripristino del sistema.

1. Fare clic su **Start** .
2. Nella casella di ricerca, digitare `ripristino configurazione di sistema` e premere <Invio>.
3. Selezionare **Annulla ultima operazione di ripristino**, quindi fare clic su **Avanti**.

Dell DataSafe Local Backup

 **ATTENZIONE:** L'utilizzo di Dell DataSafe Local Backup per ripristinare il sistema operativo rimuove definitivamente qualsiasi programma o driver installato dopo aver ricevuto il computer. Prima di utilizzare Dell DataSafe Local Backup, creare il supporto di backup delle applicazioni che è necessario installare nel sistema. Usare Dell DataSafe Local Backup solo se Ripristino configurazione di sistema non ha risolto il problema relativo al sistema operativo.

 **ATTENZIONE:** Sebbene Dell Datasafe Local Backup sia progettato per conservare i file di dati nel computer, si consiglia di eseguire il backup dei file di dati prima di utilizzare Dell DataSafe Local Backup.

Ripristino del sistema operativo

 **N.B.** Dell DataSafe Local Backup potrebbe non essere disponibile in tutti i Paesi.

 **N.B.** Se Dell DataSafe Local Backup non è disponibile nel sistema, utilizzare Dell Factory Image Restore (consultare "Dell Factory Image Restore" a pagina 71) per ripristinare il sistema operativo.

È possibile utilizzare Dell DataSafe Local Backup per ripristinare il disco rigido allo stato operativo in cui si trovava quando è stato acquistato il computer, conservando i file di dati.

Dell DataSafe Local Backup consente di:

- Eseguire il backup e ripristinare il sistema ad uno stato operativo precedente
- Creare il supporto per il ripristino di sistema

Dell DataSafe Local Backup Basic

Per ripristinare il software preinstallato Dell conservando i file di dati:

1. Spegnerne il computer.
2. Scollegare tutti i dispositivi (unità USB, stampante e così via) collegati al computer e rimuovere l'eventuale hardware interno aggiunto recentemente.

 **N.B.** Non scollegare l'adattatore c.a.

3. Accendere il computer.
4. Quando viene visualizzato il logo DELL, premere <F8> diverse volte per accedere alla finestra **Advanced Boot Options** (Opzioni di avvio avanzate).

 **N.B.** Se si attende troppo a lungo e viene visualizzato il logo del sistema operativo, continuare ad attendere fino alla visualizzazione del desktop di Microsoft Windows; quindi, arrestare il sistema e riprovare.

5. Selezionare **Repair Your Computer** (Ripristina il computer).

6. Selezionare **Dell DataSafe Restore and Emergency Backup** dal menu **System Recovery Options** (Opzioni ripristino di sistema) e seguire le istruzioni visualizzate.

 **N.B.** Il processo di ripristino potrebbe richiedere almeno un'ora a seconda delle dimensioni dei dati da ripristinare.

 **N.B.** Per maggiori informazioni, consultare l'articolo 353560 della Knowledge Base all'indirizzo **support.dell.com**.

Aggiornamento a Dell DataSafe Local Backup Professional

 **N.B.** È possibile installare Dell DataSafe Local Backup Professional nel sistema, se lo si è ordinato al momento dell'acquisto.

Dell DataSafe Local Backup Professional fornisce ulteriori funzionalità che consentono di:

- Eseguire il backup e ripristinare il sistema in base ai tipi di file
- Eseguire il backup dei file in un dispositivo di archiviazione locale
- Pianificare backup automatici

Per aggiornare a Dell DataSafe Local Backup Professional:

1. Fare doppio clic sull'icona  di Dell DataSafe Local Backup nell'area di notifica del desktop.
2. Fare clic su **UPGRADE NOW!** (AGGIORNA ORA).
3. Seguire le istruzioni visualizzate.

Supporto per il ripristino di sistema

 **ATTENZIONE:** Sebbene il supporto per il ripristino di sistema sia progettato per conservare i file di dati nel computer, si consiglia di eseguire il backup dei file di dati prima di utilizzare il supporto per il ripristino di sistema.

È possibile utilizzare il supporto per il ripristino di sistema, creato utilizzando Dell DataSafe Local Backup, per far tornare il disco rigido allo stato operativo in cui si trovava al momento dell'acquisto del computer, conservando i file di dati nel sistema.

Utilizzare il supporto per il ripristino di sistema in caso di:

- Errore del sistema operativo che impedisca l'uso delle opzioni di ripristino installate nel sistema.
- Guasto al disco rigido che impedisca il recupero dei dati.

Per ripristinare il software preinstallato Dell del proprio sistema usando il supporto per il ripristino di sistema:

1. Inserire il disco o la chiave USB di ripristino di sistema, e riavviare il sistema.
 2. Quando viene visualizzato il logo DELL, premere immediatamente <F12>.
-  **N.B.** Se si attende troppo a lungo e viene visualizzato il logo del sistema operativo, continuare ad attendere fino alla visualizzazione del desktop di Microsoft Windows; quindi, arrestare il sistema e riprovare.
3. Selezionare il dispositivo di avvio appropriato dall'elenco e premere <Invio>.
 4. Seguire le istruzioni visualizzate.

Dell Factory Image Restore

 **ATTENZIONE:** L'utilizzo di Dell Factory Image Restore per ripristinare il sistema operativo elimina definitivamente tutti i dati nel disco rigido e rimuove qualsiasi programma o driver installato dopo aver ricevuto il computer. Se possibile, eseguire il backup dei dati prima di utilizzare questa opzione. Usare Dell Factory Image Restore solo se Ripristino configurazione di sistema non ha risolto il problema relativo al sistema operativo.

 **N.B.** Dell Factory Image Restore potrebbe non essere disponibile in alcuni Paesi o in alcuni computer.



 **N.B.** Se Dell Factory Image Restore non è disponibile nel sistema, utilizzare Dell DataSafe Local Backup (consultare "Dell DataSafe Local Backup" a pagina 67) per ripristinare il sistema operativo.

Utilizzare Dell Factory Image Restore solo come ultimo metodo per ripristinare il sistema operativo. Questa opzione ripristina il disco rigido allo stato operativo in cui si trovava quando è stato acquistato il computer. Eventuali programmi o file aggiunti dalla ricezione del computer, inclusi i file di dati, vengono eliminati permanentemente dal disco rigido. I file di dati comprendono documenti, fogli di calcolo, messaggi di posta elettronica, foto digitali, file musicali e così via. Se possibile, eseguire il backup di tutti i dati prima di utilizzare Dell Factory Image Restore.

Avvio di Dell Factory Image Restore

1. Accendere il computer.
2. Quando viene visualizzato il logo DELL, premere <F8> diverse volte per accedere alla finestra **Advanced Boot Options** (Opzioni di avvio avanzate).

Ripristino del sistema operativo

-  **N.B.** Se si attende troppo a lungo e viene visualizzato il logo del sistema operativo, continuare ad attendere fino alla visualizzazione del desktop di Microsoft Windows; quindi, arrestare il sistema e riprovare.
- 3. Selezionare **Repair Your Computer** (Ripristina il computer). Viene visualizzata la finestra **System Recovery Options** (Opzioni ripristino di sistema).
- 4. Selezionare un layout di tastiera e fare clic su **Next** (Avanti).
- 5. Per accedere alle opzioni di ripristino, accedere come utente locale. Per accedere al prompt dei comandi, digitare **amministratore** nel campo **User name** (Nome utente), quindi fare clic su **OK**.
- 6. Fare clic su **Dell Factory Image Restore**. Viene visualizzata la schermata iniziale di **Dell Factory Image Restore**.
-  **N.B.** A seconda della configurazione, potrebbe essere necessario selezionare **Dell Factory Tools** (Strumenti Dell Factory), quindi **Dell Factory Image Restore**.
- 7. Fare clic su **Next** (Avanti). Viene visualizzata la schermata **Confirm Data Deletion** (Conferma eliminazione dati).
-  **N.B.** Se non si desidera procedere con Factory Image Restore, fare clic su **Cancel** (Annulla).
- 8. Fare clic sulla casella di controllo per confermare che si desidera continuare a riformattare il disco rigido e ripristinare il software di sistema alla condizione di fabbrica, quindi fare clic su **Next** (Avanti). Inizia il processo di ripristino, il cui completamento potrebbe richiedere cinque o più minuti. Quando il sistema operativo e le applicazioni preinstallate sono stati ripristinati alla condizione di fabbrica, viene visualizzato un messaggio.
- 9. Fare clic su **Finish** (Fine) per riavviare il sistema.

Come ottenere assistenza

Se si verifica un problema relativo al computer, è possibile completare la seguente procedura per diagnosticare e risolvere il problema:

1. Consultare "Soluzione dei problemi" a pagina 52 per informazioni e procedure che riguardano il problema che il computer sta riscontrando.
2. Consultare "Dell Diagnostics" a pagina 62 per le procedure per l'esecuzione di test diagnostici.
3. Compilare l'"Elenco di controllo della diagnostica" a pagina 80.
4. Utilizzare il gruppo completo di programmi Dell di servizi in linea, disponibile all'indirizzo del Supporto Dell (support.dell.com), per informazioni sulle procedure di installazione e di risoluzione dei problemi. Consultare "Servizi in linea" a pagina 75 per un elenco più completo del Supporto Dell in linea.
5. Se la precedente procedura non ha risolto il problema, consultare "Prima di chiamare" a pagina 79.



N.B. Chiamare il Supporto Dell da un telefono vicino o davanti al computer, in modo tale che il personale del supporto possa assistervi con qualsiasi procedura necessaria.



N.B. Il sistema del codice di servizio espresso Dell potrebbe non essere disponibile in tutti i Paesi.

Quando viene richiesto dal sistema telefonico automatizzato Dell, immettere il codice di servizio espresso per smistare la chiamata direttamente al personale del supporto appropriato. Se non si dispone del codice di servizio espresso, aprire la cartella **Dell Accessories**, fare doppio clic sull'icona **Express Service Code** (Codice del servizio espresso) e seguire le istruzioni.

Come ottenere assistenza

 **N.B.** Alcuni dei servizi non sono sempre disponibili in tutte le località al di fuori degli Stati Uniti continentali. Per informazioni sulla disponibilità di tali servizi, contattare il rappresentante Dell locale.

Supporto tecnico e servizio clienti

Il servizio di supporto Dell è disponibile per rispondere alle domande relative all'hardware Dell. Il personale del supporto utilizza la diagnostica computerizzata per poter fornire risposte accurate e veloci.

Per contattare il servizio di supporto Dell, consultare "Prima di chiamare" a pagina 79, quindi consultare i recapiti del Paese, oppure andare al sito **support.dell.com**.

DellConnect

DellConnect è un semplice strumento di accesso in linea che consente ad un associato all'assistenza e al supporto Dell di accedere al computer tramite una connessione a banda larga, diagnosticare il problema e risolverlo, tutto sotto la supervisione dell'utente. Per maggiori informazioni, andare al sito **dell.com/DellConnect**.

Servizi in linea

È possibile ottenere ulteriori informazioni sui prodotti e i servizi Dell nei seguenti siti Web:

- **dell.com**
- **dell.com/ap** (solo per Paesi asiatici/del Pacifico)
- **dell.com/jp** (solo per il Giappone)
- **euro.dell.com** (solo per l'Europa)
- **dell.com/la** (Paesi dell'America Latina e dei Caraibi)
- **dell.ca** (solo per il Canada)

È possibile accedere al Supporto Dell tramite i seguenti siti Web e indirizzi di posta elettronica:

Siti Web del Supporto Dell

- **support.dell.com**
- **support.jp.dell.com** (solo per il Giappone)
- **support.euro.dell.com** (solo per l'Europa)
- **supportapj.dell.com** (solo per Asia-Pacifico)

Indirizzi di posta elettronica del Supporto Dell

- **mobile_support@us.dell.com**
- **support@us.dell.com**
- **la-techsupport@dell.com** (solo per i Paesi dell'America Latina e dei Caraibi)
- **apsupport@dell.com** (solo per i Paesi asiatici/del Pacifico)

Indirizzi di posta elettronica degli uffici marketing e vendite Dell

- **apmarketing@dell.com** (solo per i Paesi asiatici/del Pacifico)
- **sales_canada@dell.com** (solo per il Canada)

File Transfer Protocol (FTP, Protocollo di trasferimento file) anonimo

- **ftp.dell.com**

Accedere come utente: `anonymous` e utilizzare il proprio indirizzo di posta elettronica come password.

Servizio automatizzato di controllo dello stato dell'ordine

Per controllare lo stato di un qualsiasi prodotto Dell ordinato, è possibile andare al sito **support.dell.com**, oppure è possibile chiamare il servizio automatizzato di controllo dello stato dell'ordine. Una registrazione richiede le informazioni necessarie per individuare e segnalare l'ordine.

In caso di problemi relativi all'ordine, quali parti mancanti, parti non corrette o fatturazione incorretta, contattare la Dell per l'assistenza alla clientela. Quando si chiama, avere a portata di mano la fattura o la distinta di imballaggio.

Per il numero di telefono da chiamare per il proprio Paese, consultare "Come contattare la Dell" a pagina 81.

Informazioni sul prodotto

Se si necessitano informazioni su ulteriori prodotti disponibili da Dell, o se si desidera effettuare un ordine, andare al sito Web Dell all'indirizzo **www.dell.com**. Per il numero di telefono da chiamare per il proprio Paese o per parlare ad uno specialista dell'Ufficio vendite, consultare "Come contattare la Dell" a pagina 81.



Restituzione di articoli per riparazione in garanzia o per rimborso

Preparare tutti gli articoli da restituire, se per riparazione o per ottenere un rimborso, nel modo seguente:

 **N.B.** Prima di restituire il prodotto alla Dell, accertarsi di aver eseguito il backup dei dati presenti nel/i disco/dischi rigido/i e negli eventuali altri dispositivi di archiviazione nel prodotto. Rimuovere tutte le informazioni riservate, proprietarie e personali, come anche i supporti rimovibili, quali CD e schede multimediali. La Dell non è responsabile per eventuali informazioni riservate, proprietarie o personali; dati persi o corrotti; oppure supporti rimovibili danneggiati o persi che potrebbero essere stati inclusi alla restituzione.

1. Chiamare la Dell per ottenere un numero di autorizzazione per la restituzione dei materiali e spedizione dei prodotti per restituzione o riparazione e scriverlo chiaramente e bene in vista sull'esterno della scatola. Per il numero di telefono da chiamare per il proprio Paese, consultare "Come contattare la Dell" a pagina 81.
2. Includere una copia della fattura e una lettera che descriva il motivo della restituzione.
3. Includere una copia dell'Elenco di controllo della diagnostica (consultare "Elenco di controllo della diagnostica" a pagina 80, indicando i test eseguiti ed eventuali messaggi di errore riportati dal programma Dell Diagnostics (consultare "Dell Diagnostics" a pagina 62).
4. Se la restituzione è per ottenere un rimborso, includere gli eventuali accessori che appartengono allo/agli articolo/i da restituire (cavo dell'adattatore c.a., software, guide e così via).

Come ottenere assistenza

5. Imballare l'apparecchiatura da restituire nei materiali di imballaggio originali (o equivalenti).
 -  **N.B.** L'utente è responsabile del pagamento delle spese di spedizione ed è anche responsabile dell'assicurazione di qualsiasi prodotto restituito, e si assume il rischio di perdite durante la spedizione alla Dell. Non verranno accettati pacchi con pagamento alla consegna (C.O.D., Collect On Delivery).
 -  **N.B.** Le restituzioni che non soddisfino uno qualsiasi dei precedenti requisiti verranno rifiutate dall'ufficio ricezione merci Dell e rispediti al mittente.

Prima di chiamare

N.B. Avere il codice di servizio espresso pronto al momento della chiamata. Il codice consente al sistema telefonico di supporto automatizzato Dell di inoltrare la chiamata in modo più efficiente. È possibile che venga richiesto anche il Service Tag.

Individuazione del Service Tag e del codice di servizio espresso

È possibile trovare il Service Tag e il codice di servizio espresso del computer su un'etichetta sul fondo del computer.

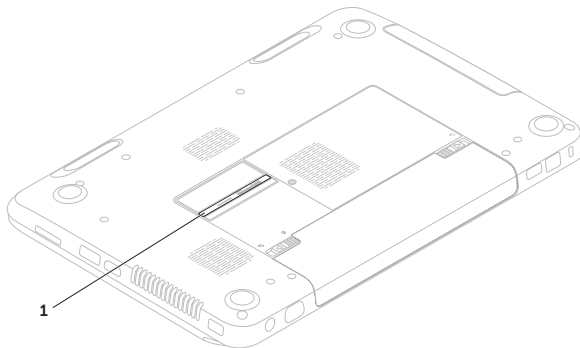

1 Service Tag e codice di servizio espresso

Come ottenere assistenza

Ricordarsi di compilare il seguente Elenco di controllo della diagnostica. Se possibile, accendere il computer prima di contattare la Dell per assistenza e chiamare da un telefono vicino o davanti al computer. Potrebbe essere necessario digitare alcuni comandi alla tastiera, trasmettere informazioni dettagliate durante le operazioni o provare altre procedure per la risoluzione dei problemi possibili solo se si è davanti al computer. Accertarsi che la documentazione del computer sia disponibile.

Elenco di controllo della diagnostica

- Nome:
- Data:
- Indirizzo:
- Numero di telefono:
- Service Tag (codice a barre sul fondo del computer):
- Codice di servizio espresso:
- Numero di autorizzazione per la restituzione dei materiali (se fornito dal tecnico del supporto Dell):
- Sistema operativo e versione:
- Dispositivi:
- Schede di espansione:
- Si è collegati ad una rete? Sì/No
- Rete, versione e scheda di rete:
- Programmi e versioni:

Consultare la documentazione del sistema operativo per determinare il contenuto dei file di avvio del sistema. Se il computer è collegato ad una stampante, stampare ciascun file; altrimenti, prendere nota del contenuto di ciascun file prima di chiamare la Dell.

- Messaggio di errore, codice bip o codice di diagnostica:
- Descrizione del problema e procedure di risoluzione del problema eseguite:

Come contattare la Dell

Per clienti negli Stati Uniti, chiamare il numero +1-800-WWW-DELL (+1-800-999-3355).



N.B. Se non si dispone di una connessione Internet attiva, è possibile trovare i recapiti sulla fattura di acquisto, sulla distinta di imballaggio, sull'effetto oppure sul catalogo dei prodotti Dell.

La Dell fornisce diverse opzioni di supporto e assistenza telefonici e in linea. La disponibilità varia per Paese e prodotto, e alcuni servizi potrebbero non essere disponibili nella propria zona.

Per contattare la Dell per problemi relativi alla vendita, al supporto tecnico o al servizio clienti:

1. Andare al sito **dell.com/ContactDell**.
2. Selezionare il proprio Paese.
3. Selezionare il collegamento appropriato del servizio o del supporto in base alle proprie esigenze.
4. Scegliere il metodo più comodo per contattare la Dell.

Ricerca di maggiori informazioni e risorse

Se è necessario:	Consultare:
reinstallare il sistema operativo	"Supporto per il ripristino di sistema" a pagina 70
eseguire un programma diagnostico per il sistema	"Dell Diagnostics" a pagina 62
reinstallare il software di sistema	"My Dell Downloads (I miei download Dell)" a pagina 61
per maggiori informazioni sul sistema operativo e sulle funzionalità di Microsoft Windows	support.dell.com
trovare il Service Tag/codice di servizio espresso — È necessario utilizzare il Service Tag per identificare il computer nel sito support.dell.com o per contattare il Supporto tecnico	il fondo del computer "Dell Support Center" a pagina 59
aggiornare il computer con componenti nuovi o aggiuntivi, come un nuovo disco rigido	il <i>Service Manual</i> (Manuale di servizio) all'indirizzo support.dell.com/manuals
reinstallare o sostituire una parte consumata o difettosa	 N.B. In alcuni Paesi, l'apertura e la sostituzione di parti del computer potrebbe annullare la garanzia. Controllare le politiche di garanzia e restituzione prima di intervenire sui componenti interni del computer.

Se è necessario:

trovare le informazioni sulle protezioni ottimali del computer

consultare le Informazioni sulla garanzia, le Condizioni (solo per gli Stati Uniti), le Istruzioni di sicurezza, le Informazioni sulle normative, le Informazioni sull'ergonomia e il Contratto di licenza con l'utente finale

trovare driver e download; file Leggimi

accedere al Supporto tecnico e alla guida del prodotto

controllare lo stato dell'ordine per nuovi acquisti

trovare soluzioni e risposte a domande comuni

trovare informazioni sugli aggiornamenti dell'ultimo minuto su modifiche tecniche al computer o materiale di riferimento tecnico avanzato per tecnici o utenti esperti



Consultare:

i documenti di sicurezza e normativi spediti insieme al computer e consultare anche la pagina iniziale Regulatory Compliance (Conformità alle normative) all'indirizzo **dell.com/regulatory_compliance**

support.dell.com

Specifiche

La presente sezione fornisce informazioni che possono essere necessarie durante l'installazione, l'aggiornamento dei driver e l'aggiornamento del sistema.

-  **N.B.** Le offerte potrebbero variare a seconda del Paese. Per maggiori informazioni relative alla configurazione del sistema, consultare la sezione **Detailed System Information** (Informazioni di sistema dettagliate) in Dell Support Center.
Per avviare Dell Support Center, fare clic su **Start**  → **Tutti i programmi** → **Dell** → **Dell Support Center** → **Launch Dell Support Center** (Avvia Dell Support Center).

Modello del computer

Dell Inspiron M5110

Informazioni sul computer

Chipset di sistema	AMD A70M
Tipi di processore	AMD Dual Core E2-3000M/ A4-3300M/3305M AMD Quad Core A6-3400M/3420M/ A8-3500M/3520M

Memoria

Connettore dei moduli di memoria	due connettori SODIMM accessibili dall'utente
Capacità dei moduli di memoria	1 GB, 2 GB e 4 GB
Memoria minima	2 GB
Memoria massima	8 GB
Configurazioni di memoria possibili	2 GB, 3 GB, 4 GB, 6 GB e 8 GB
Tipo di memoria	DDR3 SODIMM a 1333 MHz

Memoria

-  **N.B.** Per istruzioni sull'aggiornamento della memoria, consultare il *Service Manual* (Manuale di servizio) all'indirizzo support.dell.com/manuals.

Connettori

Audio	un connettore della linea in ingresso del microfono un connettore cuffie/altoparlanti stereo
Scheda miniaturizzata	uno slot per schede miniaturizzate a metà lunghezza
Connettore HDMI	un connettore a 19 piedini
Scheda di rete	un connettore RJ45

Connettori

USB	tre connettori compatibili con USB 3.0 a 4 piedini
Video	un connettore a 15 fori
eSATA	un connettore combinato eSATA/USB a 7 piedini/4 piedini con PowerShare
Lettore scheda multimediale	uno slot 8 in 1

Lettorescheda multimediale

Schede supportate	scheda di memoria Secure Digital (SD) Secure Digital Extended Capacity (SDXC) Secure Digital High Capacity (SDHC) Memory Stick (MS) Memory Stick PRO (MS-PRO) MultiMedia Card (MMC) MultiMedia Card plus (MMC+) scheda xD-Picture
-------------------	--

Tastiera

Numero di tasti	Stati Uniti e Canada — 86 Europa — 87 Giappone — 90 Brasile — 87
-----------------	---

Comunicazioni

Modem (opzionale)	modem USB V.92 da 56 K esterno
Scheda di rete	LAN Ethernet 10/100 sulla scheda di sistema
Modalità wireless	Tecnologia wireless WLAN, Wi-Fi abgn/bgn e Bluetooth (opzionale)

Audio

Controller audio	Realtek ALC269 HD
Altoparlanti	2 x 2 Watt
Controlli volume	menu del programma software e controlli multimediali

Video

Discreto

Controller video	AMD Radeon HD 7450M/6510G2/6540G2/6640G2
------------------	--

Memoria video	DDR3 da 1 GB
---------------	--------------

UMA:

Controller video	AMD Radeon HD 6620G/6520G/6480G/6380G
------------------	---------------------------------------

Memoria video	fino a 512 MB di memoria condivisa
---------------	------------------------------------

Fotocamera

Risoluzione della fotocamera	1,0 megapixel
------------------------------	---------------

Tipo di fotocamera	HD wide-screen
--------------------	----------------

Fotocamera

Risoluzione video	1280 x 720
-------------------	------------

Schermo

Tipo	HD WLED da 15,6 pollici con TrueLife
------	--------------------------------------

Dimensioni:

Altezza	193,54 mm
---------	-----------

Larghezza	344,23 mm
-----------	-----------

Diagonale	15,60 pollici
-----------	---------------

Risoluzione massima	1366 x 768
---------------------	------------

Frequenza di aggiornamento	60 Hz
----------------------------	-------

Angolo operativo	da 0° (chiuso) a 135°
------------------	-----------------------

Angolo di visualizzazione orizzontale	40/40
---------------------------------------	-------

Specifiche

Schermo

Angolo di visualizzazione verticale	15/30 (H/L)
Passo pixel	0,252 mm x 0,252 mm

Touchpad

Risoluzione in posizione X/Y (modalità tabella grafica)	240 cpi
---	---------

Dimensioni:

Altezza	56 mm
Larghezza	100 mm

Batteria

"smart" agli ioni di litio a 6 elementi

Altezza	22,80 mm
Larghezza	214 mm

Batteria

Profondità	57,64 mm
Peso	0,34 kg
"smart" agli ioni di litio a 9 elementi	
Altezza	22,80 mm
Larghezza	214 mm
Profondità	78,76 mm
Peso	0,52 kg
Tensione	11,1 V c.c.
Tempo di carica (approssimativo)	4 ore (quando il computer è spento)
Autonomia	l'autonomia della batteria varia a seconda delle condizioni operative
Batteria a bottone	CR-2032

Caratteristiche fisiche

Altezza	da 30,70 mm a 35,28 mm
Larghezza	376 mm
Profondità	260,20 mm
Peso (con batteria a 6 elementi e unità ottica)	configurabile a meno di 2,54 kg

Adattatore c.a.

 **N.B.** Utilizzare solo gli adattatori c.a. specificati per l'uso con il computer. Consultare le informazioni sulla sicurezza spedite insieme al computer.

Tensione di ingresso	100-240 V c.a.
Corrente di ingresso (massima)	1,5 A/1,6 A/1,7 A/ 2,3 A/2,5 A

Adattatore c.a.

Frequenza di input	50-60 Hz
Potenza di uscita	65 W/90 W/130 W
Corrente di uscita:	
65 W	3,34 A
90 W	4,62 A
130 W	6,7 A
Tensione nominale di uscita	19,5 V c.c.
Intervallo di temperatura:	
Di esercizio	da 0° a 40 °C
Di stoccaggio	da -40° a 70 °C

Ambiente del computer

Intervallo di temperatura:

Di esercizio da 0° a 35 °C

Di stoccaggio da -40° a 65 °C

Umidità relativa (massima):

Di esercizio dal 10% al 90%
(senza condensa)

Di stoccaggio dal 5% al 95%
(senza condensa)

Vibrazione massima (utilizzando uno spettro a vibrazione casuale che simula l'ambiente dell'utente):

Di esercizio 0,66 GRMS

Non di esercizio 1,30 GRMS

Ambiente del computer

Urto massimo (di esercizio: misurato con Dell Diagnostics in esecuzione nel disco rigido e un impulso emisinusoidale di 2 ms; non di esercizio: misurato con il disco rigido in posizione di parcheggio e un impulso emisinusoidale di 2 ms):

Di esercizio 110 G

Non di esercizio 160 G

Altitudine (massima):

Di esercizio da -15,2 a 3048 m

Di stoccaggio da -15,2 a 10.668 m

Livello di inquinante G2 o inferiore, trasportato dall'aria
ISA-S71.04-1985

Appendice

Informazioni per NOM (Normas Oficiales Mexicanas, Norme ufficiali messicane) o standard ufficiali del Messico (solo per il Messico)

Le seguenti informazioni vengono fornite in riferimento al/ai dispositivo/i descritto/i nel presente documento in conformità con i requisiti degli standard ufficiali del Messico (NOM).

Importatore:

Dell México S.A. de C.V.

Paseo de la Reforma 2620 – Flat 11°

Col. Lomas Altas

11950 México, D.F.

Numero di modello normativo	Tensione	Frequenza	Consumo di elettricità	Tensione di uscita	Intensità di uscita
P17F	100-240 V c.a.	50-60 Hz	1,5 A/1,6 A/ 1,7 A/2,3 A/2,5 A	19,5 V c.c.	3,34 A/4,62 A/ 6,7 A

Per i dettagli, leggere le informazioni sulla sicurezza spedite insieme al computer.

Per ulteriori informazioni sulle protezioni ottimali, consultare [dell.com/regulatory_compliance](https://www.dell.com/regulatory_compliance).

Indice analitico

A

accesso FTP, anonimo **75**

assistenza

come ottenere assistenza e supporto **73**

B

backup e ripristino **49**

C

CD, riproduzione e creazione **48**

Centro PC portatile Windows **37**

ciabatte, uso **6**

come chiamare la Dell **79**

Come contattare la Dell in linea **81**

computer, installazione **5**

connessione di rete

correzione **53**

connessione Internet **14**

connettersi/connessione

a Internet **14**

connettore eSATA **21**

D

DataSafe Local Backup

Basic **68**

Professional **69**

DellConnect **74**

Dell Factory Image Restore **71**

Dell Stage **50**

Dell Support Center **59**

driver e download **83**

DVD, riproduzione e creazione **48**

E

Elenco di controllo della diagnostica **80**

F

flusso d'aria, permettere **5**

funzionalità del computer **48**

funzionalità del software **48**

G

gesti

Touchpad **34**

I

indicatore di alimentazione **27**

indicatore di stato della batteria **27**

indirizzi di posta elettronica

per Supporto tecnico **75**

indirizzi di posta elettronica del supporto **75**

installazione, operazioni preliminari **5**

ISP

Internet Service Provider (ISP, Provider di servizi Internet) **14**

O

opzioni di reinstallazione del sistema **65**

P

problemi relativi all'alimentazione, soluzione **54**

problemi relativi alla memoria
soluzione **56**

problemi relativi all'hardware
diagnostica **61**

problemi relativi al software **56**

problemi, soluzione **52**

prodotti

informazioni e acquisto **76**

R

restituzioni in garanzia **77**

rete cablata

cavo di rete, collegamento **7**

rete wireless

connessione **12**

problemi **53**

ricerca di maggiori informazioni **82**

Ripristino configurazione di sistema **66**

ripristino dell'immagine di fabbrica **71**

Risoluzione dei problemi relativi all'hardware
61

risorse, ricerca di maggiori **82**

S

Service Tag

individuazione **79**

servizio clienti **74**

siti del supporto

in tutto il mondo **74**

soluzione dei problemi **52**

specifiche **84**

spedizione dei prodotti

per restituzione o riparazione **77**

spia di attività del disco rigido **27**

Supporto per il ripristino di sistema **70**

T

Touchpad

Gesti **34**

U

Unità ottica

foro di espulsione di emergenza **38**

Uso **38**

Uso del foro di espulsione di emergenza **38**

V

ventilazione, garantire **5**

W

Windows

Verifica guidata compatibilità programmi
57

Stampato in Cina.
Stampato su carta riciclata.

www.dell.com | support.dell.com



0T8R37A02